

# EXPERIMENT 2013-2014

Di Bassi Raffaello, Berardi Federica, Caroli Michela, Pattuelli Giuditta, Quadalti Simone e Ravaglia Michela

Istituto tecnico agrario "G. Scarabelli"

Biohair



**Filtro Natura**

# Sommario

1. LA MISSION E L'IMPRESA IN GENERALE	pag 3
2. L'OFFERTA DI PRODOTTI E DI SERVIZI DELL'IMPRESA	pag 4
3. IL SETTORE DI ATTIVITA' IN CUI OPERA L'IMPRESA	pag 8
4. STRATEGIA DI MARKETING	pag 10
5. ORGANIZZAZIONE DELL'IMPRESA	pag 11
6. LA FORMULA GIURIDICA	pag 13
7. ASPETTI ECONOMICI E FINANZIARI	pag 16
8. CONSIDERAZIONI FINALI	pag 17

## **1. La mission e l'impresa in generale**

Nella nostra cooperativa, con il presupposto di creare un prodotto compatibile con l'ambiente e che non lo inquina, abbiamo iniziato a creare un'impresa cercando una materia prima che fosse al 100% naturale, disponibile in buone quantità e a un prezzo accessibile. Cercando di trovare una materia che avremo potuto impiegare in un processo produttivo, abbiamo pensato ai tantissimi capelli che ogni giorno vengono tagliati dai parrucchieri.

Attraverso svariate ricerche, abbiamo scoperto che in Florida l'ex-parrucchiere Phil McCrory ha creato un tappeto di capelli umani chiamato "Ottimat" che possiede le capacità di adsorbire l'olio che inquina il mare quando hanno incidenti navi come le petroliere. In seguito il parrucchiere ha creato anche "SmartGrow", un fertilizzante, realizzato sempre con i capelli, che ha sostituito numerosi dei fertilizzante chimici utilizzati normalmente.

Con questa scoperta abbiamo trovato quello che stavamo cercando, un prodotto completamente biologico!

La nostra cooperativa produce prodotti fatti con i capelli: un fertilizzante per le colture del nostro giardino e un filtro che permette di depurare l'aria dai grassi che si formano in cucina quando prepariamo frittiture.

### **Le proprietà dei capelli**

I capelli sono formati da proteine solide per 80-90% come la cheratina, composta dagli amminoacidi lisina (presente nel frumento) e cisteina presenti anche nelle verdure, e per il resto da acqua, oligoelementi, lipidi e pigmenti. Altre sostanze presenti nel capello sono il ferro più abbondante nei capelli rossi, lo zinco, il magnesio presente in maggiori quantità nei capelli neri, il rame e il piombo più presente nei capelli castani.

I capelli umani assorbono fino a cinque volte il proprio peso l'olio, senza trattenere acqua quando si utilizzano gli "Ottimat" per pulire il mare dal petrolio, ma i capelli adsorbono anche i grassi presenti nell'aria, basti pensare a quando si preparano delle frittiture in cucina, i capelli diventano unti e sporchi perché trattengono l'olio su di essi. La credibilità e l'efficacia di "Ottimat" è stata testata e confermata dalla NASA nel sito [www.oilspillrecovery.com](http://www.oilspillrecovery.com) e l'azienda che fabbrica questi prodotti si può trovare sul loro sito [OttiMat.ca](http://OttiMat.ca)

## 2. L'offerta di prodotti e di servizi

- Il sistema dell'offerta

La nostra cooperativa offre due prodotti vendibili direttamente ai consumatori.

I NOSTRI PRODOTTI sono “Biohair” e “Filtro Natura”:

- “Biohair” è un fertilizzante naturale e completamente biodegradabile creato al 100% da capelli non trattati chimicamente attraverso tinte, raccolti nei saloni delle parrucchiere gratuitamente.

Il prodotto è un tessuto creato dalla fibra capillare di colore opaco, ha uno spessore di qualche centimetro, posto sulla parte superiore del terreno, sia per le piante a vaso che per quelle a terra, utilizzato per ridurre i costi del lavoro e della produzione di colture come rose, pomodori e piante a crescita lenta.

Contiene il 16% di azoto disponibile a lenta cessione, calcio, ferro e altri elementi importanti per le piante, tiene l'apparato radicale al caldo e al riparo da fattori ambientali contribuendo ad aumentare i raccolti e la crescita della pianta, trattiene i nutrienti del suolo per l'impianto di assorbimento.

Oltre a favorire una crescita sana e robusta alla pianta, è una barriera naturale contro le infestanti permettendo di ridurre le quantità di diserbanti e del lavoro per estirpare le erbacce, crea un ambiente adatto all'accumulo di microrganismi benefici e di sostanza organica, diminuisce l'acqua necessaria perché mantiene l'umidità nel suolo, riduce la concimazione e la dipendenza delle piante dalle sostanze chimiche.



- “Filtro Natura” è un filtro completamente naturale e creato da capelli anche trattati perché non causano inquinamento dell'aria raccolti sempre nei saloni delle parrucchiere attraverso la raccolta differenziata.

Esso sarà venduto all'interno di un sacco tela a maglia larga in modo che i capelli intasino il condotto di areazione, può essere utilizzato al massimo per due mesi in modo da evitare la formazione di cattivi odori nella cucina in seguito a svariate frittiture, alla conclusione dell'uso tutto può essere gettato nel pattume di casa oppure raccolto e portato alla nostra cooperativa che lo potrà impiegare per la combustione industriale.

I capelli possiedono la capacità di adsorbire i grassi, e il filtro potrà essere strizzato per estrarre ciò che ha assorbito avendo così due prodotti di scarto: l'olio delle cotture e il filtro riutilizzabili per altri impieghi.

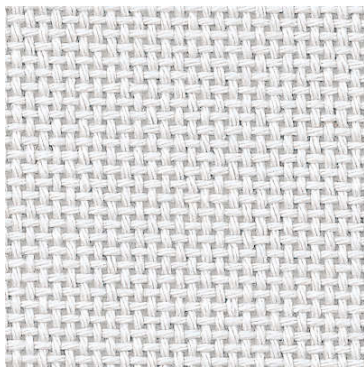

Materiale con cui sono  
Prodotti i sacchetti

- L'innovazione

I nostri prodotti potrebbero far aumentare il numero di persone che hanno una mentalità prospetta e in evoluzione verso il biologico, che non aiuta solo loro a vivere meglio e in salute ma anche l'ambiente e la natura, oggi giorno caratteristica fondamentale per evitare di peggiorare la situazione in cui versa l'ecosistema a causa anche delle migliaia di prodotti chimici usati nell'agricoltura e nella propria casa; con questa mentalità abbiamo deciso di offrire prodotto al 100% ecocompatibili.

L'unico ostacolo per noi potrebbe essere la scarsa conoscenza e informazione che in Italia si ha sul biologico e su suoi prodotti, e la mancanza di cultura verso la salvaguardia dell'ambiente, ma questa cooperativa è stata creata anche con il presupposto di contribuire a cambiare il pensiero delle persone offrendo prodotti economici ma di ottima di qualità e al assolutamente naturali.

Come dice il nostro slogan:

*“Usa la testa, salvaguardia la natura con Biohair”*

## INDAGINE DI MERCATO

Abbiamo svolto un'indagine di mercato tra gli abitanti di Imola e le persone che si occupano di giardinaggio, orticoltura e di agricoltura, per una fascia d'età compresa tra i 18 e i 60 anni.

Ponendo le seguenti domande abbiamo ottenuto i risultati qui sotto riportati:

### Biohair

1) Lei utilizza prodotti biologici come fertilizzanti (ad esempio letame, guano e altri prodotti di origine vegetale e animale)?

Sì 71%

No 28%

2) è soddisfatto di ciò che utilizza?

Sì 59%

No 41%

3) Quanto spende di solito tra le lavorazioni per la concimazione, in diserbanti e l'irrigazione?

Molto 10%

Abbastanza 45%

Non molto 35%

Nulla 10%

4) Sarebbe disposto ad acquistare il nostro prodotto?

Sì 63%

No 37%

5) Se sì, quanto sarebbe disposto a pagarlo?

3-4€ 82%

5-10€ 18%

## Filtro Natura

1) Per lei è importante preservare l'ambiente in cui vive?

Sì 84%

No 3%

Non lo so 13%

2) Utilizza prodotti chimici per profumare la casa e eliminare cattivi odori?

Sì 66%

No 34%

3) Sarebbe disposto ad acquistare il nostro prodotto?

Sì 56%

No 44%

4) Se sì, quanto sarebbe disposto a pagare per un Filtro Natura?

5-10€ 85%

10-15€ 15%



### 3. Il settore di attività in cui opera l'impresa

All'aumentare del consumo di massa si sono diffuse produzioni differenziate in grado di offrire una sempre più ampia varietà di beni tra cui il consumatore può scegliere. In questo contesto è nata la necessità di una maggiore ricerca di alimenti sani e naturali e di conseguenza anche di prodotti biologici, infatti la sensibilizzazione nell'ultimo decennio verso queste tipologie di prodotti è stata significativa sia da parte delle aziende agricole sia da parte dei negoziati.

Il Biologico assume giorno per giorno sempre più importanza e i nostri clienti sono persone che necessitano di un prodotto innovativo, economico e allo stesso tempo naturale, che garantisca una miglior produzione sia dal punto di vista sia quantitativo che qualitativo.

La convinzione che l'uso dei pesticidi e dei fertilizzanti chimici siano indispensabili per mantenere alta la produttività è sfatata dalle numerose ricerche eseguite ,ad esempio il Ministero dell'agricoltura dell'Olanda tramite la commissione sull'agricoltura biologica ha svolto delle indagine che hanno portato alla conclusione che le produzioni delle aziende biologiche e quelle delle aziende convenzionali si equivalgono, vi è solo una leggera flessione nella produzione di alcuni tipi di verdure e di alcune varietà di frutta, la qualità dei prodotti ottenuti con metodi biologici è sicuramente superiore perché nei prodotti trattati si possono presentare tracce di sostanze chimiche che, se in quantità maggiore ai limiti consentiti, danneggiano la nostra salute e possiedono un minore valore nutritivo

Analisi effettuate su alimenti di coltivazione biologica evidenziano valori di vitamine, di sostanza secca e di minerali superiori rispetto a quelli riscontrati nei prodotti consueti di coltivazione chimica, e la maggiore ricchezza di queste sostanze è benefica per mantenere l'organismo sano, specialmente nel nostro mondo sempre più innaturale ed inquinato. Per tali motivi nasce Biohair ,desideriamo mobilitare le persone verso uno stile di vita migliore e offriamo un prodotto al 100% biologico a coloro che sono sensibili all'ambiente, alla salute, fermamente convinti che il metodo di coltivazione determini la qualità della terra che la terra determina la qualità dell'alimento e che l'alimento condizioni la vita del nostro organismo. Ciò si può concretizzare immettendo sul mercato il nostro prodotto, distribuendolo a consorzi, commercianti di fertilizzanti, fioristi, vivaisti ma anche a tutti coloro che desiderano dedicarsi alla pratica del giardinaggio e orticoltura.

Per quanto riguarda Filtro Natura i consumatori primari sono le famiglie, i ristoranti, le cucine degli istituti alberghieri ecc., coloro che desiderano un ambiente sano e insaturo di cattivi odori all'interno delle proprie abitazioni utilizzando un prodotto del tutto naturale, economico, riutilizzabile per altri impieghi e di facile reperibilità nelle ferramenta e nei supermercati.

## **I concorrenti**

Grazie alla loro inconsueta ma geniale composizione i nostri prodotti sono unici nel loro genere in tutta l'Europa. I possibili concorrenti che immettono nel mercato fertilizzanti biologici sono:

- **La bioaksxter** (San Lorenzo di Banale TN) che produce per la maggiore fertilizzanti liquidi per le coltivazioni biologiche e il giardinaggio. Per 1 litro del loro prodotto si spendono 50 euro e per 5 litri 400 euro. Il loro sito web: <http://www.bioaksxter.com/>
- **L'Agrofill** (Monselice PD) : <http://www.agrofill.com/ita/fertilizzanti-concimi-organici.html>

In Italia non sono disponibili sul mercato fertilizzanti prodotti con i capelli e in confronto agli altri fertilizzanti biologici il nostro prodotto è più conveniente, privo dell'aggiunta di sostanze chimiche e non necessita di una lavorazione in laboratorio.

I possibili concorrenti per la vendita di Filtro Natura sono:

- **Martini** (coenzo di Sorbolo PR) : Possiedono vari prodotti biologici interessanti come ad esempio filtri fatti di cotone ma non sostituiscono i filtri per le cappe.

Il loro sito: <http://www.martinispa.com/IEP0000000330.asp>

IL nostro prodotto per depurare l'aria dai grassi e dai cattivi odori della cucina è del tutto nuovo perché nel mondo i filtri creati con i capelli sono impiegati nella depurazione delle acque inquinate da oli in forma liquida e la possibilità di crearne per i grassi nell'aria crediamo sia un buon punto a nostro vantaggio.

## 4. Strategie di marketing

La nostra impresa è nuova, sconosciuta e possiede prodotti per ora assenti in commercio.

La nostra strategia di vendita, almeno nei primi anni di attività, è quella di far conoscere ai clienti i benefici dei nostri beni, perciò visiteremo porta a porta i nostri possibili acquirenti per consegnare loro dei campioni gratuiti e per invogliare futuri acquisti.

Prima di tutto bisogna individuare i possibili clienti che, per quanto riguarda Biohair, sono consorzi, commercianti di fertilizzanti, fioristi, vivaisti ma anche le persone che si vogliono dedicare al giardinaggio e all'orticoltura visto che il prodotto è adatto a coltivazioni a crescita lenta come il basilico, la salvia, o gli arbusti ornamentali.

Il secondo prodotto, ovvero Filtro Natura, ha come acquirenti tutte le famiglie, quindi potremmo consegnare i nostri prodotti a rivenditori, ad esempio i vari supermercati, market, negozi per la casa, ferramenta. La nostra cooperativa si impegnerà a fare conoscere a tutti i nostri prodotti viaggiando con il nostro furgoncino ovunque sia possibile la promozione e la vendita di essi.

Grazie all'ampia utilità di internet e alle attrezzature che sono già in nostro possesso, per pubblicizzare la nostra cooperativa avremo costi abbastanza bassi:

- Creeremo un sito Web attraverso Weebly, un servizio on-line gratuito che permette di creare un sito Web gratis in maniera facile e veloce. Per farci visita è necessario soltanto che digitiate sul vostro computer il nome della nostra pagina : [www.Biohaircoop.it](http://www.Biohaircoop.it)
- Realizzeremo un cortometraggio per il quale è necessario possedere una cinepresa di cui disponiamo già avere la cinepresa e alcuni attrezzi facilmente reperibili. Il nostro lavoro verrà pubblicato su youtube e quindi sarà visibile da chiunque posseda un PC.
- In oltre faremo stampare schede a scopo informativo da distribuire durante i nostri viaggi porta a porta, acquisteremo spazi pubblicitari in riviste di giardinaggio e di informazione agricola come “*Agricoltura*” e in stand che useremo durante le fiere e le feste di paese.

## 5. Organizzazione dell'impresa

1. Raccolta dei capelli e trasporto fino alla cooperativa
2. Bollitura dei capelli
3. Asciugatura dei capelli
4. Infeltrimento dei capelli
5. Taglio dei tappeti
6. Imballaggio
7. Distribuzione dei prodotti finiti

1. La nostra cooperativa distribuisce a ogni salone di parrucchieri, due contenitori per la raccolta dei capelli, differenziandoli in capelli naturali e capelli trattati chimicamente. La nostra area di raccolta si estende a Imola e nei dintorni e sono prelevati direttamente da noi ogni due-tre settimane. Al momento della raccolta svuotiamo i contenitori e il contenuto lo carichiamo sul nostro furgoncino. In seguito al prelievo della materia prima lo trasporteremo fino alla sede della nostra cooperativa localizzata presso Mordano in Via Nuova, 3.

2. La prima lavorazione da eseguire nel processo produttivo è la sterilizzazione dei capelli attraverso bollitura a 100°C nel bollitore.

3. Usando una camera ad aria calda forzata, 40° per 15 minuti, asciughiamo i capelli.

4. In seguito mettiamo i capelli nella macchina infeltrice (needle-punch machine).

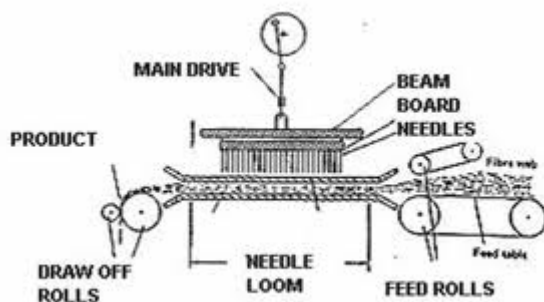

I capelli vengono, attraverso un rullo trasportatore, portati all'interno della macchina in cui sono presenti aghi a diversi profili che infeltriscono e aggrovigliano i capelli tra di loro in modo da formare i tappeti.

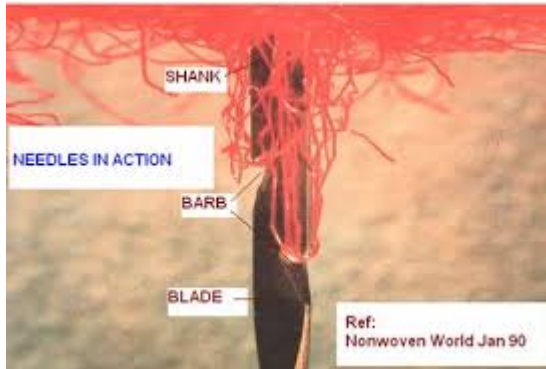

5. Una volta ottenuto il tappeto, gli conferiamo diverse forme in base all'utilizzo:

- per Filtro Natura una forma rettangolare di diverse misure che il cliente potrà adattare alla propria cappa;
- per Biohair una forma circolare di varie misure per le piante in vaso oppure, per le piante a terra, un rettangolo 1x0,50 m.

6. Usando una comune imbustatrice, insacchettiamo Filtro Natura in sacchetti di cotone a maglia larga in modo da evitare che all'utilizzo i capelli intasino la cappa e poi li imbustiamo in sacchetti biodegradabili. I tappetini per Biohair, formati unicamente da capelli non trattati chimicamente, li insacchettiamo in base agli usi e alle quantità necessarie ai clienti.

7. I prodotti finiti verranno distribuiti in supermercati, vivai, negozi di giardinaggio, ferramenta e venduti porta a porta per promuovere la nostra cooperativa.

## 6. La formula giuridica

Abbiamo scelto di creare una cooperativa perché crediamo in valori come la collaborazione, l'uguaglianza fra i soci e l'opportunità di lavorare a contatto con i nostri clienti.

Nella nostra cooperativa, almeno per il primo anno, il processo produttivo sarà organizzato ed eseguito esclusivamente dai sei soci in modo da risparmiare capitale che risulterà utile nei costi di produzione e disponibile per i futuri investimenti. La raccolta dei capelli verrà eseguita da Raffaello Bassi e Simone Quadalti.

La ricerca e lo sviluppo eseguite da Federica Berardi, la presidentessa Michela Ravaglia svolgerà la parte commerciale, l'attività amministrativa è affidata a Michela Caroli e infine il controllo dei macchinari durante la produzione sarà gestito da Giuditta Pattuelli.



Michela Caroli-Giuditta Pattuelli



Simone Quadalti-Raffaello Bassi

Michela Ravaglia-Federica Berardi





## 7.Aspetti economici e finanziari

Prodotto/servizio	1°Anno			2°Anno			3°Anno		
	Q.tà	Prezzo	Fatt.to	Q.tà	Prezzo	Fatt.to	Q.tà	Prezzo	Fatt.to
						0			0
N° DI CONFEZIONI DI FERTILIZZANTE	3000	8	24000	6000	8	48000	9000	9	81000
N° DI FILTRI	670	6	4020	800	6	4800	1000	6	6000
			0			0			0
<b>Totale</b>	<b>3670</b>		<b>28020</b>	<b>6800</b>		<b>52800</b>	<b>10000</b>		<b>87000</b>

Analizziamo la tabella dei fatturati durante i primi tre anni:

Come primo punto notiamo che la produttività nel primo anno si aggira intorno ai 3670 pezzi.

DESCRIZIONE	VALORE D'ACQUISTO	DURATA	AMMORTAMENTO
	(senza I.V.A.)		
Impianti:			
Computer/stampante	2450	6	408,33
Macchinari per la produzione	13200	7	1885,71
		7	
		7	0,00
Mobili per ufficio/negozio	1100	7	157,14
Attrezzatura MINUTA	450	3	150,00
Spese per la costituzione della società	1500	10	150,00
Realizzazione sito WEB	0		
ALTRI:			
<b>TOTALE</b>	<b>18700</b>		<b>2751,19</b>

Il capannone lo avremo in comodato d'uso gratuito insieme all'imbustatrice e il furgone già di proprietà dei soci.

**- Conto Economico previsionale triennale.**

**Composizione del Conto Economico e calcolo del risultato di esercizio prima delle imposte.**

	1° anno	2° anno	3° anno
<b>Ricavi da vendite e prestazioni di servizi</b>	<b>28020</b>	<b>52800</b>	<b>87000</b>
<b>Costi di Produzione:</b>			
Acquisti di materie prime e materiali e merci			
Altri costi di produzione SACCHETTI	2802	5280	8700
<b>TOTALE ALTRI COSTI DI PRODUZIONE</b>	<b>2802</b>	<b>5280</b>	<b>8700</b>
<b>RISULTATO DELL' ATTIVITA' DI PRODUZIONE</b>	<b>25218</b>	<b>47520</b>	<b>78300</b>
<b>Costi Commerciali:</b>			
Costi commerciali relativi all'attività di vendita (ad esempio provvigioni)			
Costi di pubblicità e promozione	350	400	500
Altri costi commerciali			
<b>TOTALE COSTI COMMERCIALI</b>	<b>350</b>	<b>400</b>	<b>500</b>
<b>Costi Amministrativi:</b>			
Costo dell'attività amministrativa del personale dipendente			
Costo dei fornitori esterni di servizi amministrativi (es. commercialista)	1500	1500	1500
Altri costi amministrativi			
<b>TOTALE COSTI AMMINISTRATIVI</b>	<b>1500</b>	<b>1500</b>	<b>1500</b>
<b>Spese generali:</b>			
Affitti			
Utenze			
Salari, stipendi, compensi	17000	38000	60000
Ammortamenti	2751,19	2751,19	2751,19
Costi di formazione			
<b>TOTALE SPESE GENERALI</b>	<b>19751,19</b>	<b>40751,19</b>	<b>62751,19</b>
<b>RISULTATO OPERATIVO</b>	<b>3616,81</b>	<b>4868,81</b>	<b>13548,81</b>
Interessi passivi ed altri oneri finanziari			
<b>UTILE O PERDITA DELL'ESERCIZIO prima delle imposte</b>	<b>3616,81</b>	<b>4868,81</b>	<b>13548,81</b>

## 8. Considerazioni finali

Siamo estremamente convinti della nostra idea imprenditoriale perché sul mercato italiano non esiste un altro prodotto simile a questo che utilizzi queste materie prime e questo processo produttivo.

Ringraziamo per la collaborazione le nostre prof.sse Giacometti Roberta e Bandoli Gloria che ci hanno dato durante l'intero progetto e a Patrizia Andreani per la consulenza alla legacoop .